

LUVAS DE GRANDE TOLERÂNCIA

Ultraquick NG

Descrição

Ultraquick NG é um adaptador de larga tolerância que permite a união do flange de qualquer equipamento tanto para PN10 como para PN16 a uma ponta de tubo confeccionado em diversos materiais diferentes. Além de unir extremidades diferentes e se adaptar a diversos tipos de materiais, permite desmontagens para manutenção.



A concepção da junta, além de se aplicar a uma larga faixa de diâmetros externos, permite uma deflexão angular de até 6° em todos os

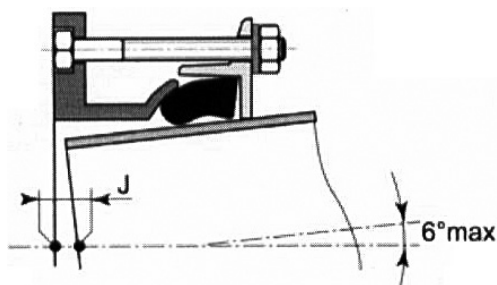

Utilização

A larga gama de diâmetros externos aceitos por esta junta permite considerá-la como:

- Adaptador de flange universal
- Peça de reparo

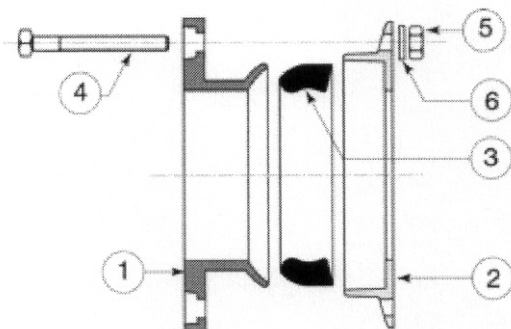

Item	Componente	Material	Revestimento
1	Corpo	Ferro Fundido dúctil	Epóxi
2	Contra flange	Ferro Fundido dúctil	Epóxi
3	Anel de junta	EPDM	
4	Tirante	Aço classe 6,8	Galvanizado
5	Porca	Aço classe 6	Galvanizado

TUBOS E CONEXÕES

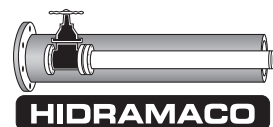

LUVAS DE GRANDE TOLERÂNCIA

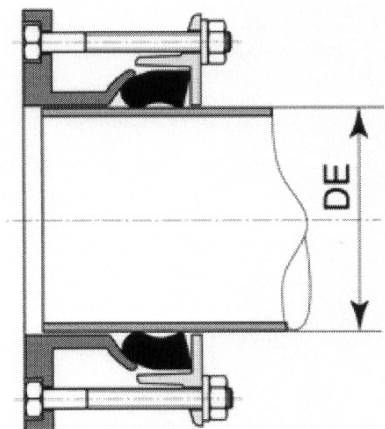

Tipo	Campo de Diâmetro Externo DE	
	Mínimo mm	Máximo mm
A	49	71
B	62	84
C	80	102
D	97	127
E	123	153
F	151	181
H	211	241
J	260	290
K	306	336

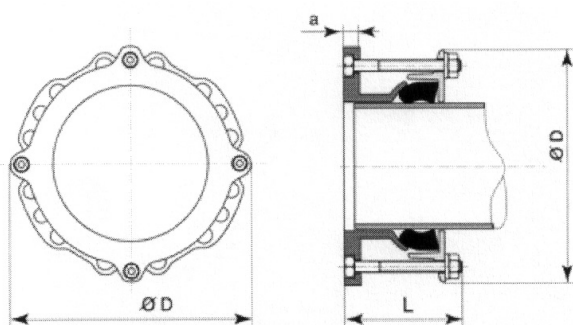

Tipo	L mm	a mm	D mm	Peso Kg
A	142	17	178	4.1
B	142	17	196	4.7
C	142	18	209	5.0
D	142	17	242	6.3
E	142	17	280	8.7
F	142	17	297	9.3
H	172	18	363	12.1
J	172	20	409	16.1
K	173	22	459	20.5

ULTRA NG			Ferro Dúctil		Aço	PVC DEFOFO	PVC PEAD	PVC PBA	PRFV	Amianto A-2
Tipo	DE min	DE max	DN	DE	DE	DE	DE	DE	DE	DE
A	49	71	40	56	-	-	50	60	-	-
			50	66			63			
B	62	84	50	66	-	-	63	-	-	-
			60	77			75			
C	80	102	80	98	101,6	-	75 90	85	-	-
D	97	127	100	118	114,3	118	110 125	110	118	-
E	123	153	125	144	152,4	-	125 140	-	-	-
F	151	181	150	170	-	170	140 160 180	-	170	-
H	211	241	250	222	219,1	222	225	-	222	230
J	260	290	250	274	273,1	274	280	-	274	-
K	306	336	300	326	323,9	326	315	-	326	330